

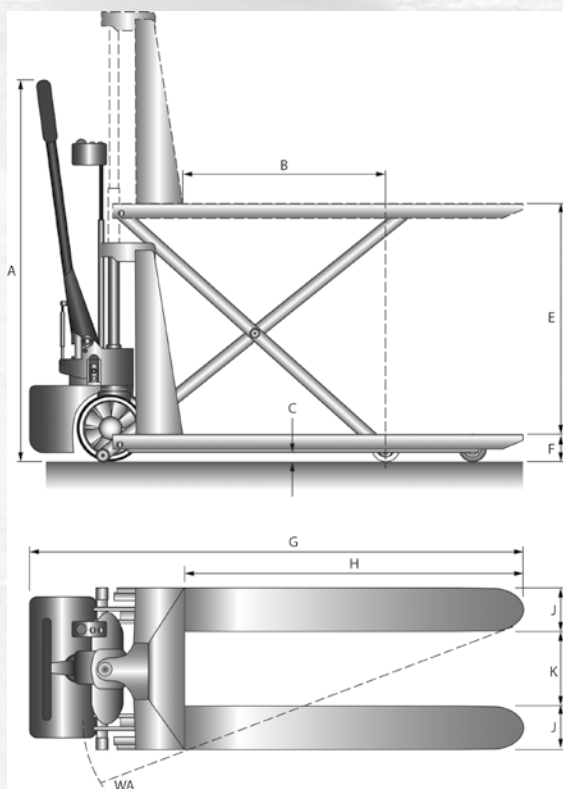

# SCHERENHUBWAGEN ELEKTRISCH MIT POSITIONSKONTROLLE 1500KG PLUS+

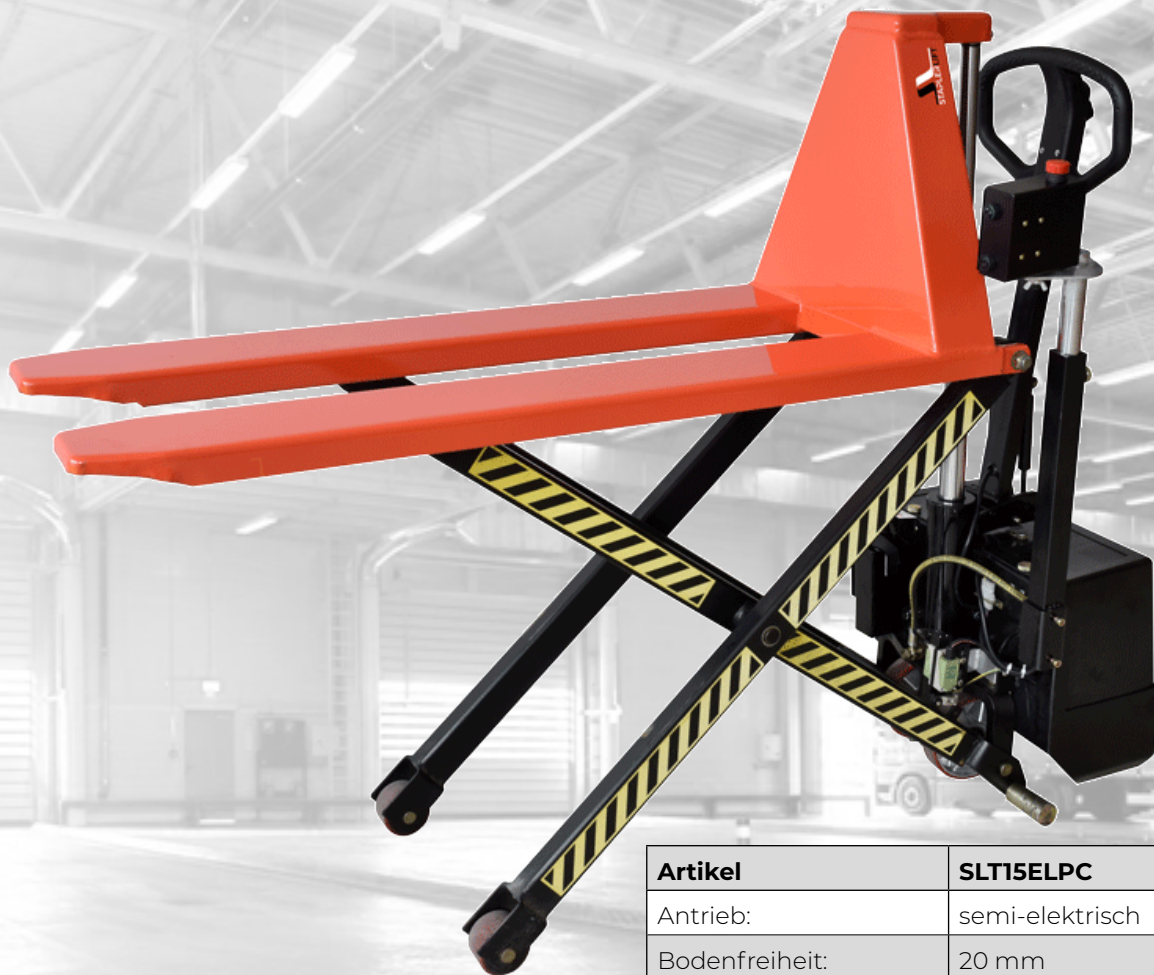

Artikel	SLT15ELPC
Antrieb:	semi-elektrisch
Bodenfreiheit:	20 mm
Deichselhöhe max.:	1300 mm
Eigengewicht:	142 kg
Gabelbreite:	162 mm
Gabelhöhe max.:	800 mm
Gabelhöhe min.:	85 mm
Gabelweite:	196 mm
Gesamtlänge:	1600 mm
Hubmotorleistung:	1,2 kW
Hubzeit mit/ohne Last:	18s/12s
Ladegerät:	intern
Lastschwerpunkt:	600 mm
Lenkräder:	150 mm x 50 mm Nylon
Senkzeit mit/ohne Last:	12s/22s
Tragfähigkeit:	1500 kg
Gabellänge:	1100 mm
Gabelrollen:	75 mm x 50 mm Nylon
Hub:	715 mm
Gabeltragbreite:	520 mm